

ROLINE modulair systeem hooggasarm, 2 gewrichten

Art.nr.	17.03.0106
Fabrikant	ROLINE
Art.nr. fabrikant	17.03.0106
EAN (een stuk)	7611990125036

roline
Designed for Professionals

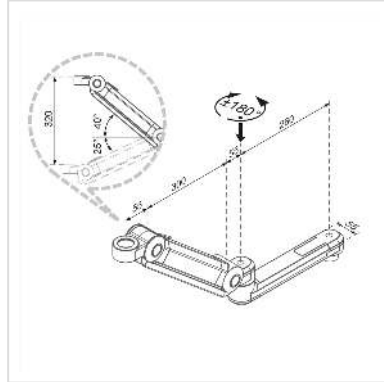

ROLINE modulair systeem: flexibele oplossingen voor uw eigen verschillende toepassingen!

- De LCD-Monitorarm draagstang kan flexibel in de juiste hoek/stand worden ingesteld
- Met tafelklem
- De Monitorarm is aan de draagstang in hoogte verstelbaar
- Voor de bevestiging van beeldschermen met VESA 75 (75x75mm) of VESA 100 (100x100mm)
- Kabeldoorvoer in de arm

Technische specificaties

Producent	ROLINE
Produkt groep	LCD-Monitor armen
Produkt type	Modular System
Kleur	grijs
Verstel mogelijkheid	Luchtveer
Materiaalgroep	metaal
Gewicht	3564.1 g
Hoogte verpakking	100 mm
Breedte verpakking	300 mm
Diepte verpakking	520 mm

Gewicht verpakking

4.1 kg